

# Hur du monterar en sportratt i bil som varit utrustad med airbag

**OBS! Koppla ur bilens batteri ca 30min innan du börjar!**



1. Börja med att lossa centrumkåpan med signal & airbag enligt verkstads-handboken eller liknande.

*(Tillvägagångssättet skiljer sig från bilmodell till bilmodell.)*



2. Airbagen bortmonterad. Skruva loss rattmuttern/bulten.



3. Avlägsna originalratten med hjälp av en avdragare.



4. Originalratten är avlägsnad. Här ser vi bandkassetten.

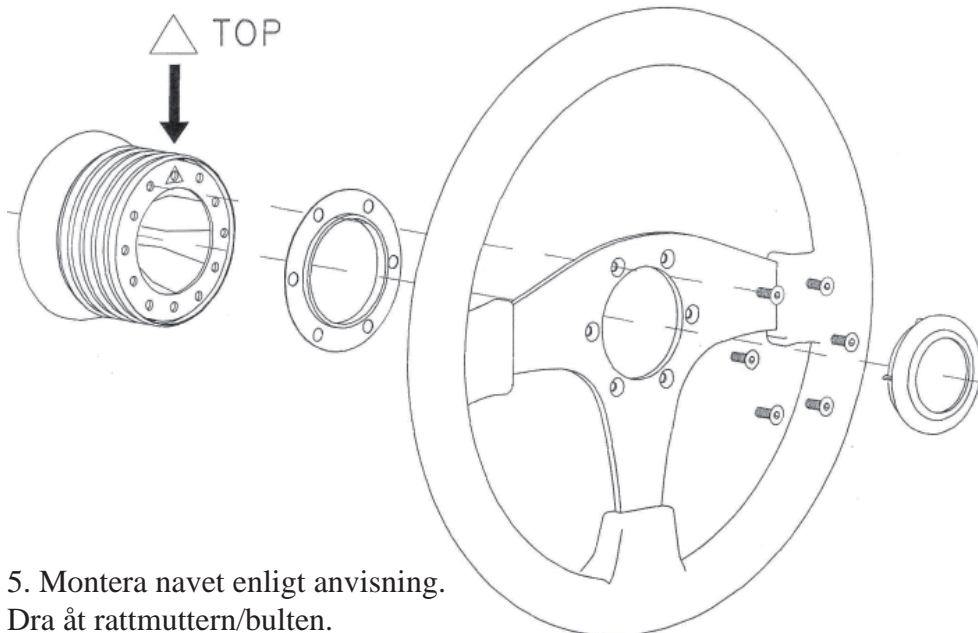

5. Montera navet enligt anvisning. Dra åt rattmuttern/bulten.

## SEABEACH TRADING AB



6. Rattnavet på plats. Koppla in motståndet till airbag-sladdarna. OBS! Var noga med att isolera kontaktytorna innan du monterar sportratten.



7. Sportratten på plats! Svårare än så här är det inte! Kontrollera rattskruvarna efter ett par mils körning.